

IT

- LEGGERE LE ISTRUZIONI PRIMA DELL'UTILIZZO
- QUESTO MANUALE È PARTE INTEGRANTE DELL'APPARECCHIO. PERTANTO VA CONSERVATO CON CURA E DEVE SEMPRE ACCOMPAGNARE IL DISPOSITIVO ANCHE IN CASO DI CESSIONE AD ALTRO PROPRIETARIO

CE

MANUALE INTRODUTTIVO SISTEMA DISPLAY TOUCH 10"

VERSIONE 1.0 - SETTEMBRE 2024

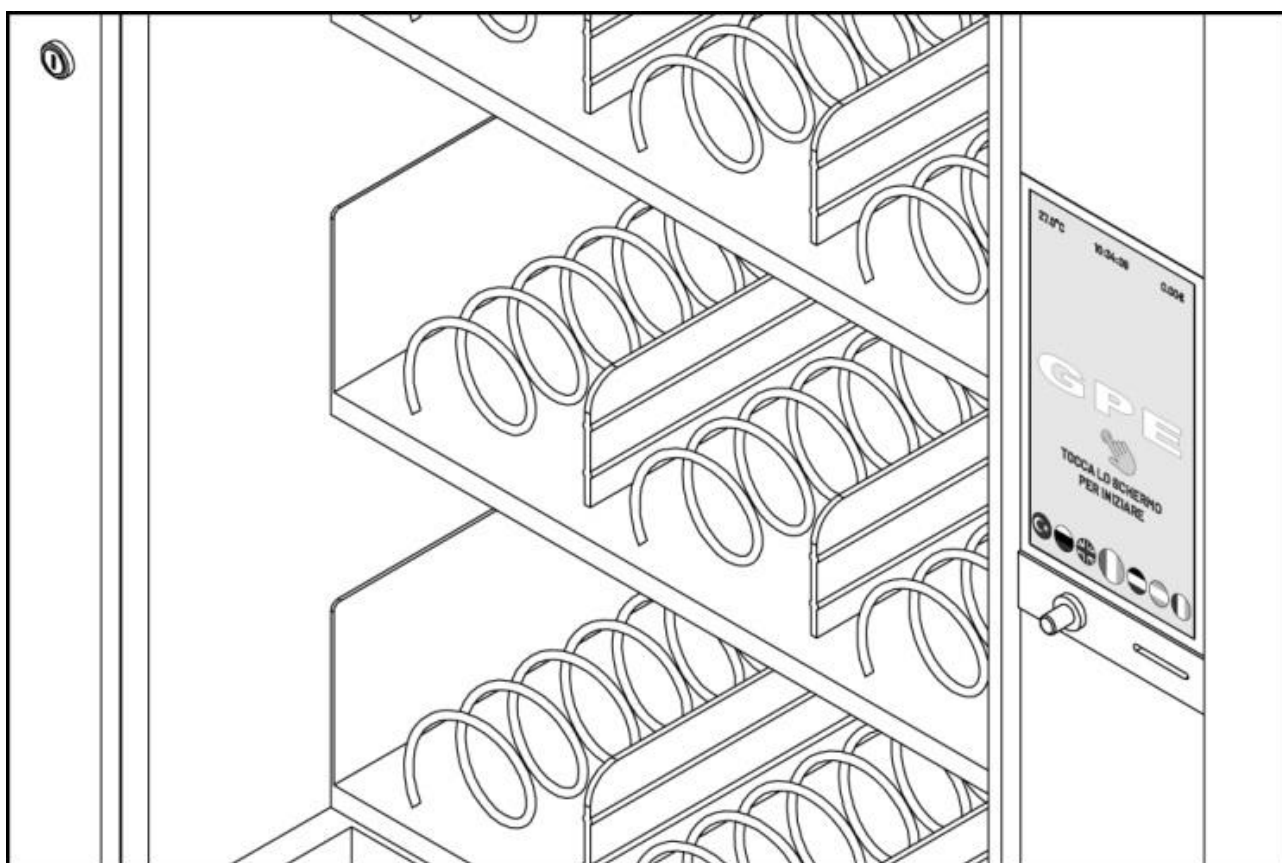

GPE 25 | GPE 30 | GPE 50 | XL FROZEN | FROZEN MAXI

- 1.CONDIZIONI DI GARANZIA**
- 2.CONTENUTO DELL'IMBALLO**
- 3.SIMBOLOGIA**
- 4.AVVERTENZE GENERALI**
- 5.REGOLE DI SICUREZZA**
- 6.TARGA IDENTIFICAZIONE**
- 7.TOUCH SCREEN**
- 8. ACCENSIONE DEL DISTRIBUTORE**
- 9. ACCESSO ALLE IMPOSTAZIONI DELL'OPERATORE**
- 10.AUTENTICAZIONE MEDIANTE PASSWORD**
- 11.MENU SERVICE\GESTORE**
- 12.AREA SERVICE\GESTORE\GENERALE**
- 13.AREA SERVICE\GESTORE\CONFIGURA**
- 14.IMPOSTAZIONI SULLE SINGOLE SPIRALI**
- 15.PRODOTTI**
- 16.ABILITAZIONI**
- 17.PAGAMENTO**
- 18.INFO**
- 19.DICHIARAZIONE DI CONFORMITA CE**

1.CONDIZIONI DI GARANZIA

- L'apparecchio è garantito per 12 mesi dalla data di acquisto contro difetti di fabbricazione o materiali che lo compongono. Per le schede elettroniche la garanzia è estesa a 36 mesi
- Sono esclusi dalla garanzia guasti dovuti a imperizia o da un uso non appropriato del regolatore
- La garanzia decade in qualsiasi momento qualora l'apparecchio sia stato manomesso o aperto da personale non autorizzato
- La garanzia non prevede la sostituzione dell'apparecchio
- Le spese di trasporto sono a carico del possessore dell'apparecchio
- Citare sempre il numero di serie e il modello dell'apparecchio al servizio di assistenza tecnica

2.CONTENUTO DELL'IMBALLO

I distributori GPE vengono forniti in collo unico protetti da un imballo di cartone e angolari in polistirolo. Nel collo sono contenuti:

- 1 Distributore GPE
- 1 Manuale di installazione, uso e manutenzione
- 1 Coppia di chiavi per apertura porta

3.SIMBOLOGIA

All'interno del manuale vengono utilizzati i seguenti simboli:



ATTENZIONE. Azioni e procedure che richiedono particolare cautela ed adeguata preparazione la cui mancanza può causare malfunzionamenti e/o rischi per l'operatore



PERICOLO FOLGORAZIONE. Azioni e procedure da eseguire con attenzione la cui mancanza può costituire pericolo di folgorazione



VIETATO. Azioni che NON DEVONO essere assolutamente eseguite



PERICOLO SCHIACCIAMENTO MANI. Presenza di meccanismi che potrebbero comportare lo schiacciamento delle mani













PERICOLO PARTI IN MOVIMENTO. Presenza di parti in movimento che in alcune condizioni potrebbero risultare pericolose per l'operatore o per il corretto funzionamento del distributore











PERICOLO PARTI AD ELEVATA TEMPERATURA. Presenza di parti ad alta temperatura che potrebbero causare ustioni all'operatore

4.AVVERTENZE GENERALI

Leggere attentamente le avvertenze contenute nel presente manuale.

-  Dopo aver tolto l'imballo assicurarsi dell'integrità e della completezza della fornitura ed in caso di non rispondenza, rivolgersi all'assistenza tecnica **GPE** o al distributore dal quale si è acquistato il distributore
-  L'installazione e la manutenzione del distributore **GPE** deve essere effettuata da personale qualificato
-  E' esclusa ogni responsabilità di **GPE** per danni causati a persone, animali o cose, da errori d'installazione, di impostazione, di manutenzione e da usi impropri
-  Questo manuale è parte integrante dell'apparecchio e di conseguenza deve essere conservato con cura e deve sempre accompagnare il regolatore anche in caso di cessione ad altro proprietario oppure di un trasferimento su altro impianto. In caso di danneggiamento o smarrimento rivolgersi ad **GPE**
-  Evitare di utilizzare l'apparecchio in luoghi soggetti a vibrazioni o a possibili urti
-  Evitare di utilizzare l'apparecchio in luoghi a temperature superiori ai 45°C o inferiori ai -10°C
-  Proteggere l'apparecchio da condizioni di umidità eccessive
-  Eseguire con cura le manovre di carico e scarico del distributore.
E' possibile sollevare l'apparecchio, con carrelli elevatori facendo attenzione a posizionare le pale nella parte sottostante.
-  L'apparecchio viene venduto privo di sistema di pagamento. I malfunzionamenti o i danni arrecati a persone o cose causati da un'errata installazione del sistema di pagamento sono da ricondurre esclusivamente a chi ne ha eseguito l'installazione.
-  Il distributore non può essere smaltito come rifiuto comune, ma deve essere smaltito secondo quanto stabilito dalla direttiva europea 2002/96/CE (Waste Electrical and Electronic Equipment - WEEE) e dalle legislazioni nazionali derivanti, per prevenire possibili conseguenze negative per l'ambiente e per la salute delle persone

5.REGOLE DI SICUREZZA

-  E' vietata qualsiasi operazione di manutenzione alle parti sotto tensione prima di aver scollegato l'apparecchio dalla rete di alimentazione
-  E' vietato smontare l'apparecchio
-  E' vietato apportare modifiche all'apparecchio
-  E' vietato tenere il distributore a contatto con materiali infiammabili
-  In caso di versamento di liquidi sull'apparecchio, staccare subito l'alimentazione elettrica
-  Non ostruire le aperture di aerazione dell'apparecchio
-  E' vietato tentare di riparare l'apparecchio da soli. Rivolgersi sempre al servizio di assistenza **GPE**
-  E' vietato rovesciare, trascinare, percuotere il distributore
-  E' vietato sollevare il distributore con imbracature o funi

6.TARGA IDENTIFICAZIONE

I distributori **GPE** sono identificabili attraverso la targa che, in base ai modelli, può essere posta o sul retro o all'interno ma sempre in posizioni visibili dall'esterno. La stessa targa viene attaccata anche nel presente manuale.

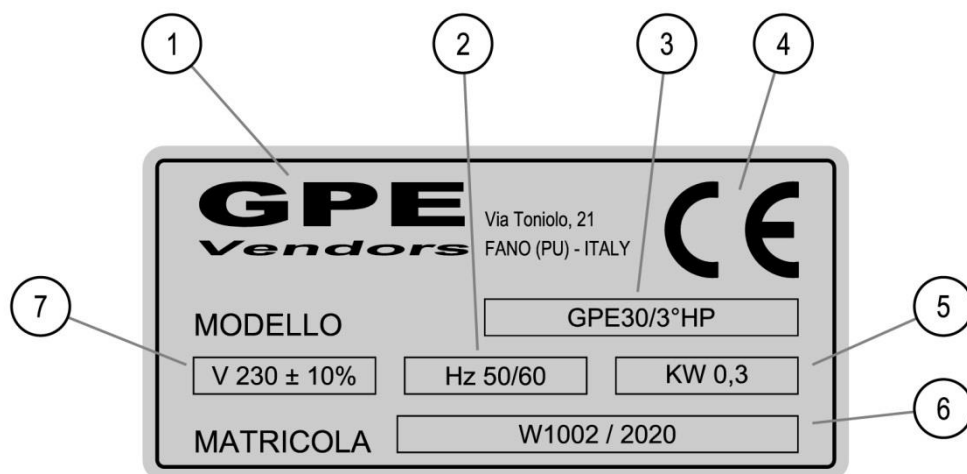

1. DATI COSTRUTTORE

2. FREQUENZA TENSIONE DI RETE

3. MODELLO DISTRIBUTORE

4. MARCHIO CE

5. POTENZA TOTALE ASSORBITA

6. MATRICOLA

7. TENSIONE DI ALIMENTAZIONE



La manomissione, l'asportazione, la mancanza della targa non permette la sicura identificazione del prodotto e rende difficoltosa ogni operazione di installazione e manutenzione.

7.TOUCH SCREEN

I distributori sono dotati di un display a 10" con touch screen capacitivo. Per interagire con l'apparecchio non servono strumenti particolari ma basta il semplice uso delle dita per navigare ed operare fra i menu. E' bene fare un po' di attenzione nell'utilizzo cercando di moderare la pressione con cui si opera sullo schermo. Non usare oggetti appuntiti o utensili che rischierebbero di danneggiarlo rendendolo inutilizzabile. I gesti ammessi e richiesti per la navigazione e l'impostazione sono i seguenti:



CLICK

Selezionare, attivare o aprire menù contestuali



DUE CLICK

Attivare una funzione specifica



SCORRERE

Far scivolare il dito sul touch screen verso destra, sinistra, su o giù per scorrere i valori, le schermate

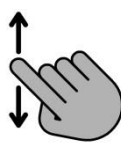

SPOSTARE

Per spostare e trascinare icone ed oggetti premere e trascinare nella posizione desiderata

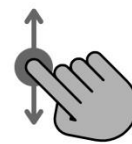

ZOOM

Far scivolare il pollice e l'indice sul touch screen per allargare una porzione del display

8.ACCENSIONE DEL DISTRIBUTORE

Alimentando il distributore si avviano tutte le funzioni. Nella fase iniziale è necessario attendere circa 40 secondi per l'avvio della applicazione e per tutto il processo di autodiagnosi dell'apparecchio.



Durante l'avvio del sistema sul display compare una prima schermata che riporta informazioni estremamente importanti ed è bene verificarne la congruenza con l'apparecchio che si sta utilizzando



Tutti i distributori vengono preimpostati dalla fabbrica. Alcuni parametri possono essere modificati dall'operatore. Questa schermata viene mostrata per qualche secondo e riporta le seguenti indicazioni:

MODELLO

Modello e tipologia di distributore preimpostato dal costruttore
Modificabile dall'operatore

ID

Identificativo del distributore impostato dal costruttore.
Modificabile dall'operatore

FRIGO

Indica se è presente il dispositivo di refrigerazione nel distributore. Questo parametro non è seguito da valori o stringhe. Se non è presente nessun sistema di refrigerazione la scritta "FRIGO" non compare. Parametro impostato dalla fabbrica e modificabile dall'operatore

SISTEMA DI PAGAMENTO

Indica il tipo di protocollo implementato per i sistemi di pagamento. Questo parametro può essere modificato dall'operatore

VERSIONE SW

Indica la versione software installata sul distributore. Questo parametro può cambiare automaticamente se viene effettuato un aggiornamento da remoto.

Dopo pochi secondi si arriva alla schermata principale del distributore che permane fino all'intervento dell'utilizzatore o dell'operatore.



- 1. TEMPERATURA INTERNA DISTRIBUTORE**
- 2. ORARIO ATTUALE**
- 3. CREDITO DISPONIBILE ALL'UTILIZZATORE**
- 4. AREA CAMBIO LINGUA**

Per cambiare la lingua basta scorrere verso destra o verso sinistra per individuare la bandiera corrispondente alla lingua per poi premere su quella desiderata. La lingua corrente è rappresentata dalla bandiera corrispondente posizionata al centro con dimensioni leggermente più grandi.

Toccando nella parte centrale del display si passa alla sezione vendita dedicata all'utilizzatore finale.

9.ACCESO ALLE IMPOSTAZIONI DELL'OPERATORE

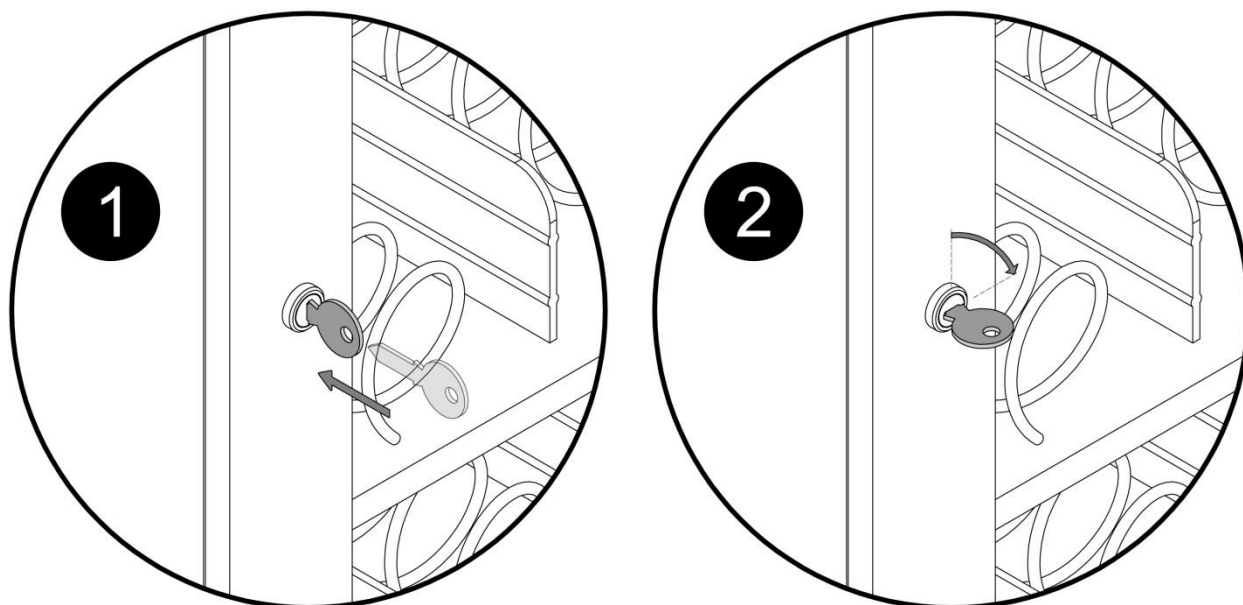

Utilizzando la chiave di apertura in dotazione, aprire la porta per accedere al **pulsante di service**. Una volta aperta la porta l'**interruttore di sicurezza della porta** toglie tensione al distributore. Per riattivare il tutto estrarre il perno dell'interruttore verso l'esterno.

⚠ Prima di premere il pulsante di service per accedere alle impostazioni, **attendere circa 30 secondi** per dare modo al sistema operativo di avviarsi.

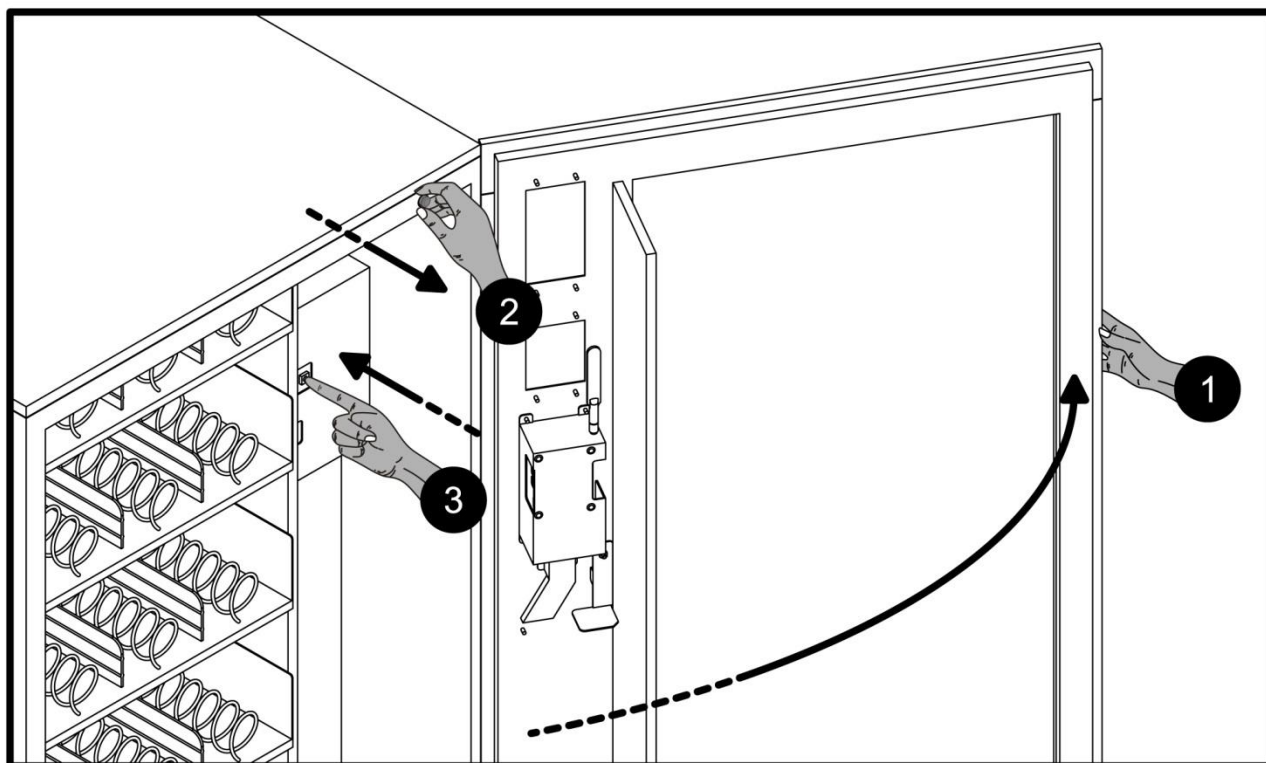

⚠ Fare attenzione a non chiudere la porta onde evitare che il distributore si riavvii accidentalmente uscendo automaticamente dalla sezione di impostazione. In questo caso occorre ripetere la procedura come descritta sopra.

Una volta entrati nelle impostazioni sarà possibile regolare e visualizzare tutti i parametri del distributore.

10.AUTENTICAZIONE MEDIANTE PASSWORD

Una volta che viene premuto il pulsante di service compare la prima schermata con un bottone che riporta la dicitura "IMPOSTAZIONI AVANZATE". Premendo sul bottone si prosegue con la schermata di inserimento della password di autenticazione.



Da impostazioni di fabbrica la password di accesso è " 1 2 3 4 5 6 ". Consultare il paragrafo X.XX per impostare nuova password. Una volta digitata la combinazione di numeri corretta, premere in corrispondenza del tasto **OK** per proseguire.

11.MENU SERVICEGESTORE

Una volta premuto il tasto "OK" dalla sezione di autenticazione si passa alle voci di menù principali all'interno delle quali è possibile modificare, visualizzare tutti i parametri del distributore. Scorrere a destra e a sinistra sul display per visualizzare tutte le voci. Premendo sulle voci di menù principali compaiono i sotto menù.

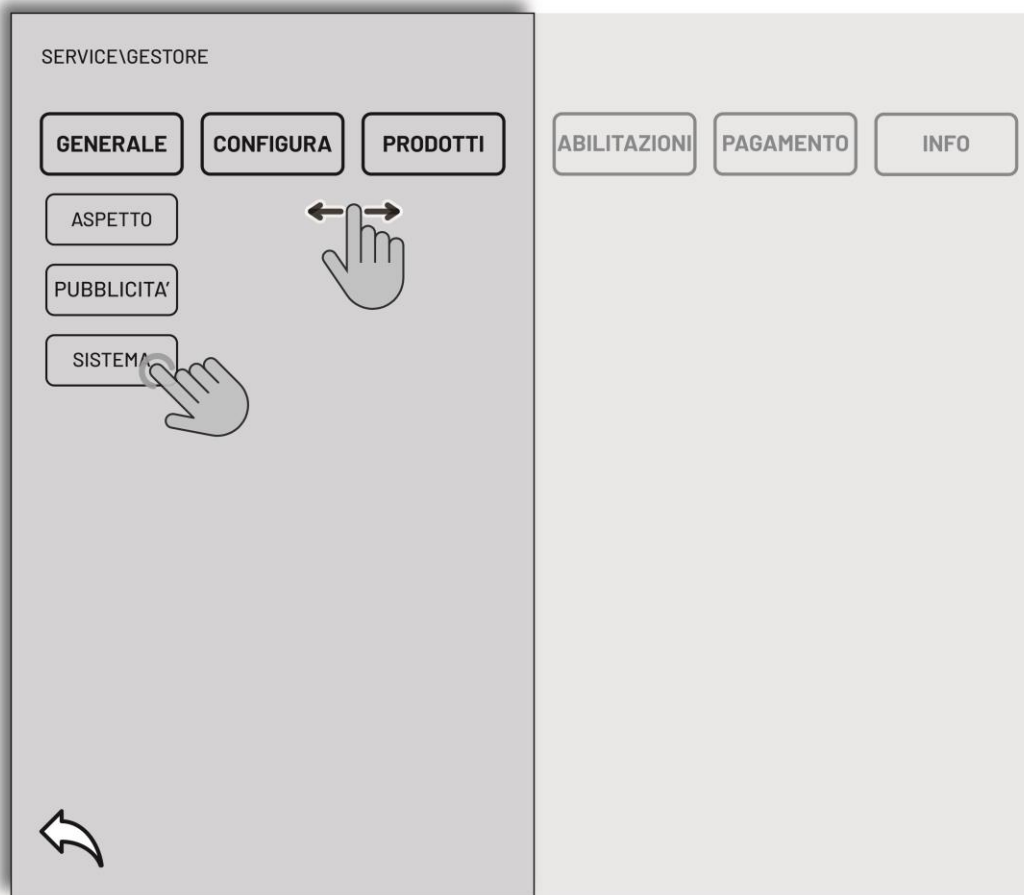

Di seguito riportiamo una panoramica espansa delle voci di menù principale:

GENERALE	CONFIGURA	PRODOTTI	ABILITAZIONI	PAGAMENTO	INFO
CARRELLO	DISTRIBUTORE	LISTA	FRIGO	BASE	VENDITE
ASPETTO	FRIGO	IMMAGINI	ASCENSORE	EXECUTIVE	INCASSI
PUBBLICITA'	PREZZI		FOTOCCELLULE	MDB	ERRORI
SISTEMA	PRODOTTI		ANTIMINORE		TEST
	ASCENSORE				
	FOTOCCELLULE				
	ANTIMINORE				

12.AREA SERVICE\GESTORE\GENERALE

Mostrando tutte le voci di questa sezione in modo espanso è più facile comprendere su quali parametri è possibile intervenire:

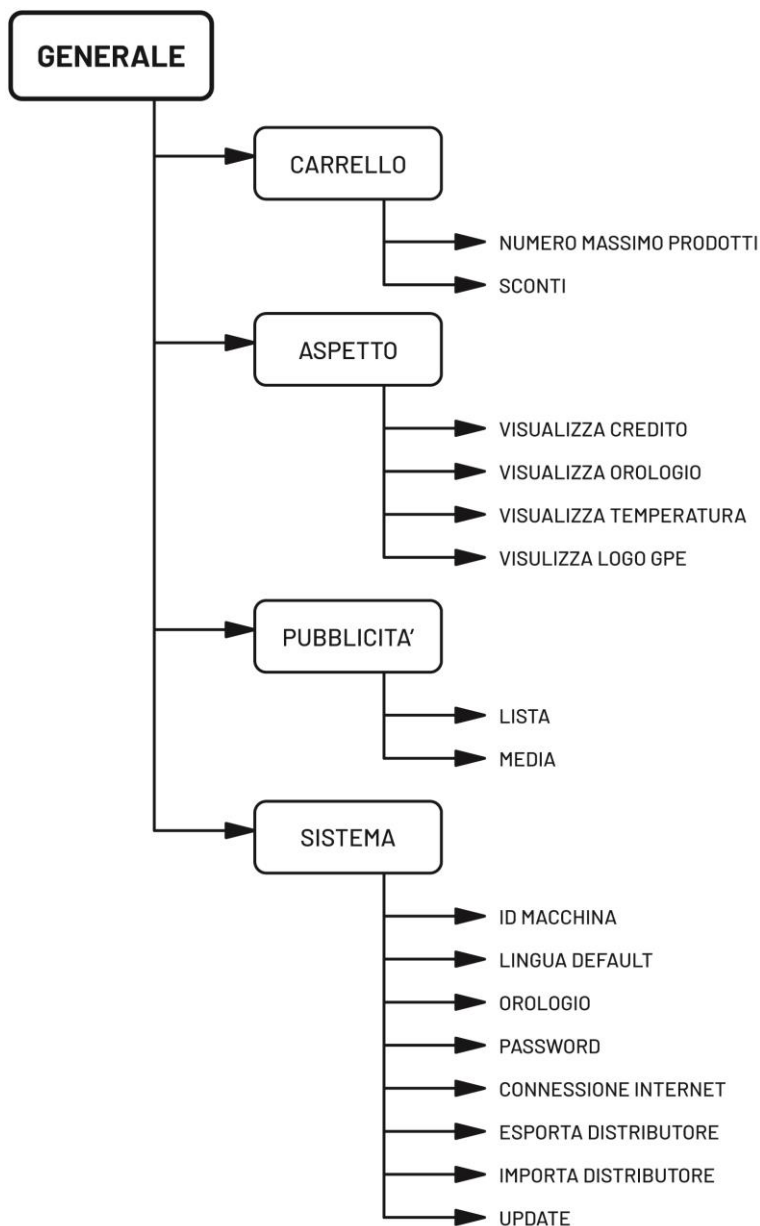

CARRELLO. Il carrello è una forma di acquisto di prodotti multipli in un'unica erogazione. Pertanto è possibile definire:

- **NUMERO MASSIMO PRODOTTI** che corrisponde al numero di prodotti selezionabili in una vendita
- **SCONTI** definisce la percentuale di sconto in ordine ai prodotti nel carrello

ASPETTO. Definisce quali grandezze e parametri visualizzare nelle pagine dedicate all'utilizzatore finale (vedi par. X.XX)

PUBBLICITA'. Da questa area è possibile decidere se e quali contributi multimediali mostrare nella fase di vendita.

- **LISTA** mostra tutti i contributi multimediali caricati e consente di selezionarli definendo ordine e tempi.

- **MEDIA** da qui è possibile caricare i file tramite una USB PEN DRIVE

SISTEMA. Questa è probabilmente la voce più importante della sezione “GENERALE” perché oltre ad alcune voci basilari, si definiscono i parametri per la connettività del distributore, la possibilità di effettuare upgrade del software on line o via USB PEN DRIVE. Inoltre è presente una sessione per l’import export integrale dei parametri della macchina per una configurazione più rapida e sicura.

13.AREA SERVICE\GESTORE\CONFIGURA



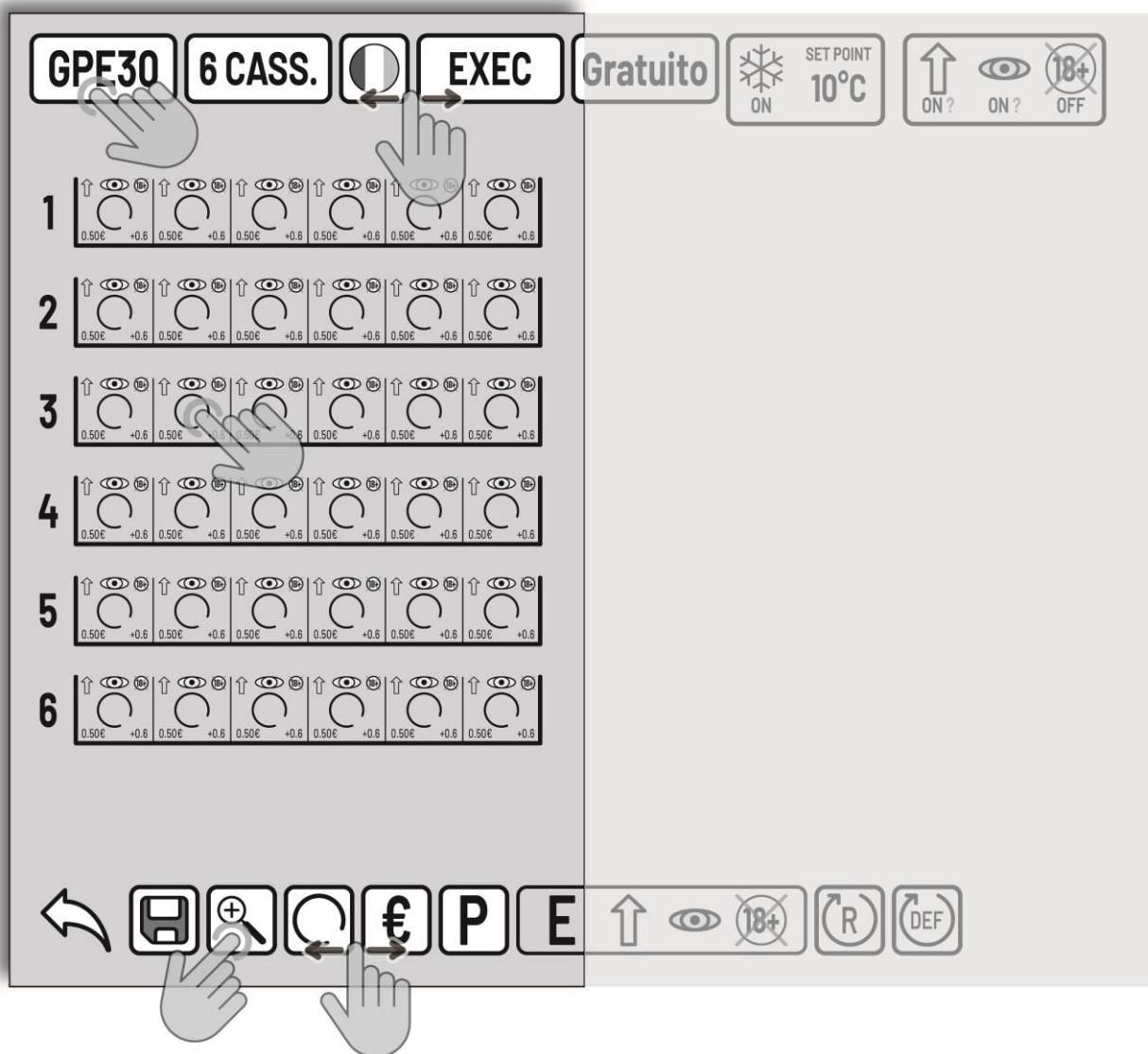







Come mostrato al par. X.XX, la prima voce della sezione “CONFIGURA” attiene all’impostazione generica del distributore. Compresa questa parte anche le restanti risulteranno di più facile comprensione. Quella riportata di seguito e la schermata che si presenta premendo sulla voce “DISTRIBUTORE”:



Andando a spiegare il significato delle icone che compaiono in questa pagina sarà facile comprendere quanti e quali impostazioni è possibile fare in questa sezione. Quelle descritte di seguito sono le icone raffigurate sia nella parte alta che nella parte bassa del display. Queste icone hanno una funzione di impostazione generale e non vengono utilizzate per la singola spirale.

GPE30
GPE25
GPE30
GPE30 CONFORT
GPE50
GPE50 CONFORT
GPE50 XL
FROZEN
FROZEN MAXI

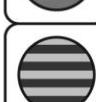
6 CASS.
1
2
3
4
5
6
7
8

EXEC
NONE
EXEC
PRICE H.
MDB

**MODELLO
DISTRIBUTORE**

Questa icona indica il modello di distributore selezionato. Le possibili scelte al momento sono quelle elencate. Se si seleziona un modello diverso viene richiesta conferma del cambiamento perché in funzione di questo, molti parametri vengono cambiati automaticamente

**NUMERO DEI
CASSETTI**

Da qui è possibile scegliere il numero di cassette da cui è composto il distributore che si sta impostando. Il numero massimo è 8 cassette. Il numero deve essere congruente a quello reale onde evitare malfunzionamenti

**SELEZIONE
DELLA LINGUA**

Per selezionare una lingua diversa premere sull'icona con la bandiera e premere fra le opzioni quella corrispondente alla lingua desiderata

**SISTEMA DI
PAGAMENTO**

Espandere le opzioni premendo sul riquadro per abilitare un sistema di pagamento differente da quello impostato. Quando si effettua la scelta si viene rimandati automaticamente alla sezione dei sistemi di pagamento relativa



ABILITAZIONE VENDITA IN GRATUITO

Premendo su questa icona si può abilitare o disabilitare la vendita in gratuito.

ABILITATA icona di colore bianco acceso

DISABILITATA icona di colore grigio scuro



SALVA CONFIGURAZIONE premendo sull'icona viene salvata la configurazione nel supporto USB PEN DRIVE. In mancanza del supporto compare la dicitura **"chiavetta Usb non inserita"**



ZOOM serve ad ingrandire la parte centrale del display. Per tornare indietro ripremere sulla stessa icona della lente che riporta il segno "+"

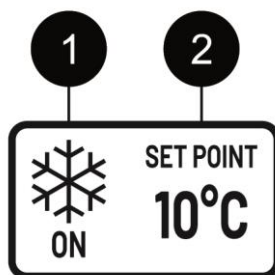

IMPOSTAZIONE E VISUALIZZAZIONE FRIGO

Nel riquadro riportato viene indicato se il sistema di refrigerazione è abilitato oppure disabilitato. Le opzioni che si presentano premendo sull'icona "1" si presentano tre opzioni:

OFF Il frigo viene disabilitato, compare una "X" gialla sull'icona e la scritta "OFF" sotto la stessa.

ON Il frigo viene abilitato, scompare la croce gialla sull'icona e compare la scritta "ON" sotto la stessa

ON & VIEW Il frigo viene abilitato e sotto l'icona compare la temperatura reale rilevata dai sensori

Nell'icona "2" viene indicato il valore di target che deve raggiungere l'interno del distributore. Se si preme qui sopra si viene rimandati alla sezione /CONFIGURA/DISTRIBUTORE/FRIGO



RESTORE SPIRALE ripristina i valori impostati nel momento in cui si è entrati nella configurazione

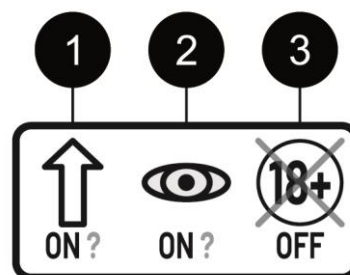

ASCENSORE, OPTICAL E ANTIMINOIRE

1. **ASCENSORE** premere per abilitare l'ascensore. Se si trova nella condizione "OFF" viene abilitato e compare nel centro dello schermo il riquadro per impostare le quote. Se invece ci si trova nella condizione di "ON" e si preme sopra l'icona compare la scritta "OFF" e una "X" gialla sull'icona stessa. La presenza del "?" sta ad indicare che nella fase di autodiagnosi non è stato rilevato l'ascensore

2. **OPTICAL** si abilita e disabilita premendo sull'icona. La scritta "ON" sotto l'icona indica l'abilitazione generale dell'optical mentre la scritta "OFF" con la "X" gialla sopra l'icona indica la disabilitazione. Se compare il "?" significa che l'optical non è stato rilevato durante la fase di autodiagnosi.

3. **ANTIMINOIRE** si abilita e disabilita premendo sull'icona. La scritta "ON" sotto l'icona indica l'abilitazione generale del dispositivo di controllo età, mentre la scritta "OFF" con la "X" gialla sopra l'icona indica la disabilitazione.



DEFAULT SPIRALE ripristina i valori di default per la spirale selezionata. Questi valori sono quelli impostati dalla fabbrica.

14.IMPOSTAZIONI SULLE SINGOLE SPIRALI

Le operazioni fino ad ora descritte riguardano i parametri generali della macchina. Ci sono invece settaggi che possono essere operati per singola spirale. Le icone visibili sul display che andremo ad analizzare sono le seguenti:



Queste icone si trovano nella parte bassa del display nella sezione .../CONFIGURA/DISTRIBUTORE come illustrato nella fig. X.XX. e sono generalmente oscurate fino a quando non si va a selezionare una spirale.

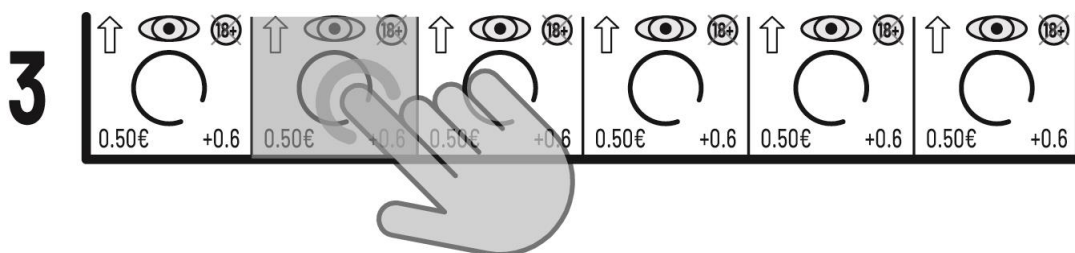

I cassette con le relative spirali si trovano nella parte centrale del display e per selezionare quella che si intende editare basterà semplicemente premere una volta con il dito. Si noterà che la posizione scelta verrà evidenziata con una colorazione azzurra. Da quel momento è possibile operare le configurazioni desiderate. Analizziamo le possibili impostazioni andando a descrivere nel dettaglio le icone interessate con le relative opzioni dove presenti.

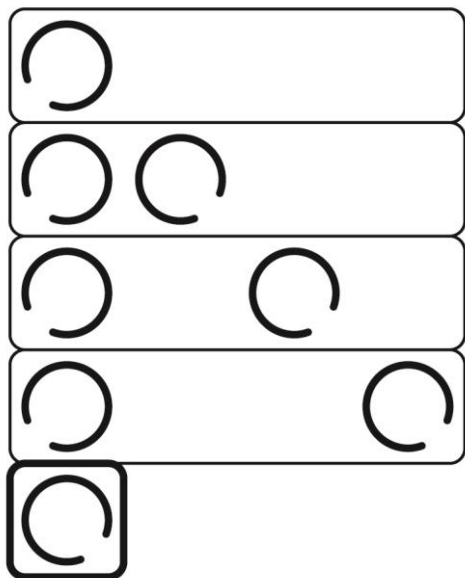

TIPO DI SPIRALE

Premendo su questa icona vengono fuori le possibili opzioni delle spirali che vanno a comporre il cassetto. Selezionando il tipo di spirale la conformazione delle corsie vien adeguata alla scelta. In funzione della tipologia di distributore è possibile avere ulteriori opzioni.



PREZZO PRODOTTO

Per impostare il prezzo di vendita di un articolo premere su questa icona per far comparire la tastiera numerica al centro del display con la quale impostare il prezzo desiderato.



PRODOTTO

Associare alla spirale un prodotto presente sulla lista dei prodotti presenti nel database interno al distributore. Tutti i parametri vengono passati in modo automatico.

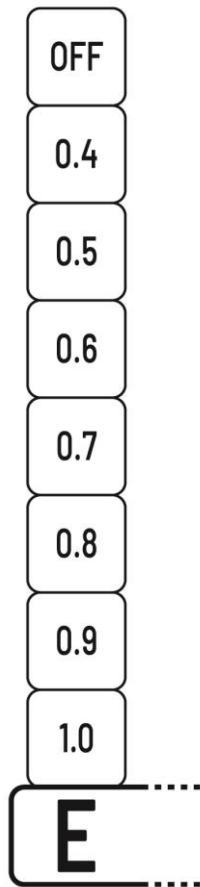

EXTRAROTAZIONE

Definisce il tempo del ciclo di extra rotazione della spirale. Da 1 sec. a 0.4sec. con step di 0.1sec. Per eliminare il ciclo di extra rotazione selezionare "OFF"



ASCENSORE

L'ascensore può essere abilitato o disabilitato per singolo prodotto. Premendo sull'icona il simbolo della freccia sul prodotto compare e scompare.



FOTOCELLULA

Per abilitare o disabilitare la funzione fotocellula di caduta per il prodotto desiderato basta premere sul simbolo a forma di occhio.



ANTIMINORE

Come per le altre opzioni anche il controllo di età può essere impostato per singola spirale. In corrispondenza della spirale il medesimo simbolo con "18" appare o scompare

15.PRODOTTI

All'interno di questa voce di menù è possibile creare un database di prodotti definiti ai quali è possibile associare alcune immagini pubblicitarie e informative oltre ad informazioni come il prezzo, la percentuale di sconto ed altre informazioni molto facili da inserire.

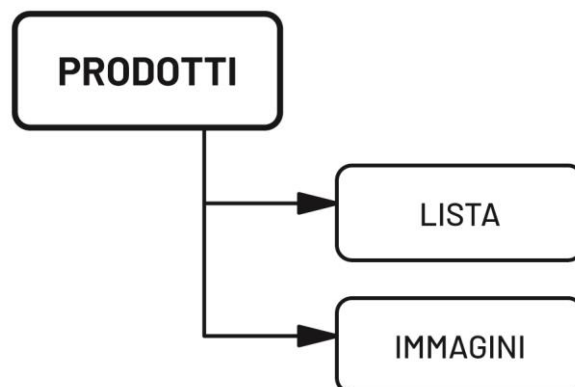

LISTA. Area di inserimento e definizione dei prodotti con le relative informazioni e immagini;

IMMAGINI. Da questa sezione è possibile creare il database di immagini che poi verranno associate ai prodotti nell'area LISTA

16.ABILITAZIONI

Nella sezione abilitazioni è possibile abilitare o disabilitare alcune funzionalità del distributore. Con il movimento del dito sul display si accende o si spegne l'interruttore relativo alla funzione interessata. Se nella fase di auto diagnosi iniziale non vengono rilevati i dispositivi da abilitare viene riportata una scritta sopra il bottone della funzione "NON RILEVATO". Questo implica che non si possa nemmeno abilitare.

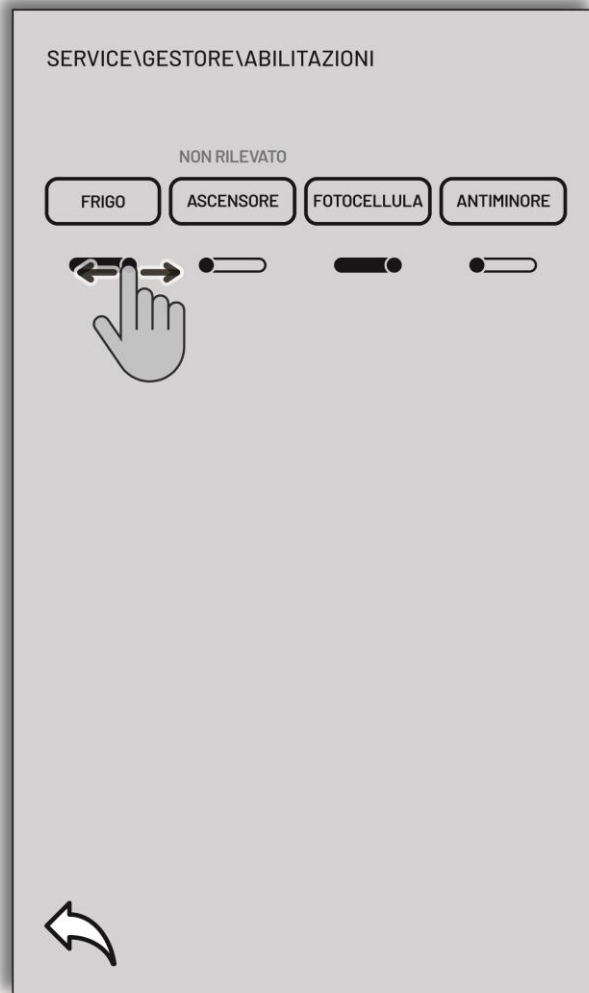

17.PAGAMENTO

Oltre ad alcune impostazioni generali sul sistema di pagamento, è possibile impostare il protocollo di comunicazione fra il dispositivo di pagamento che si andrà ad implementare e il distributore. I due protocolli STANDARD previsti dai distributori GPE sono EXECUTIVE e MDB. Per ognuno di essi si possono definire tutti i parametri relativi fra quelli necessari al distributore.

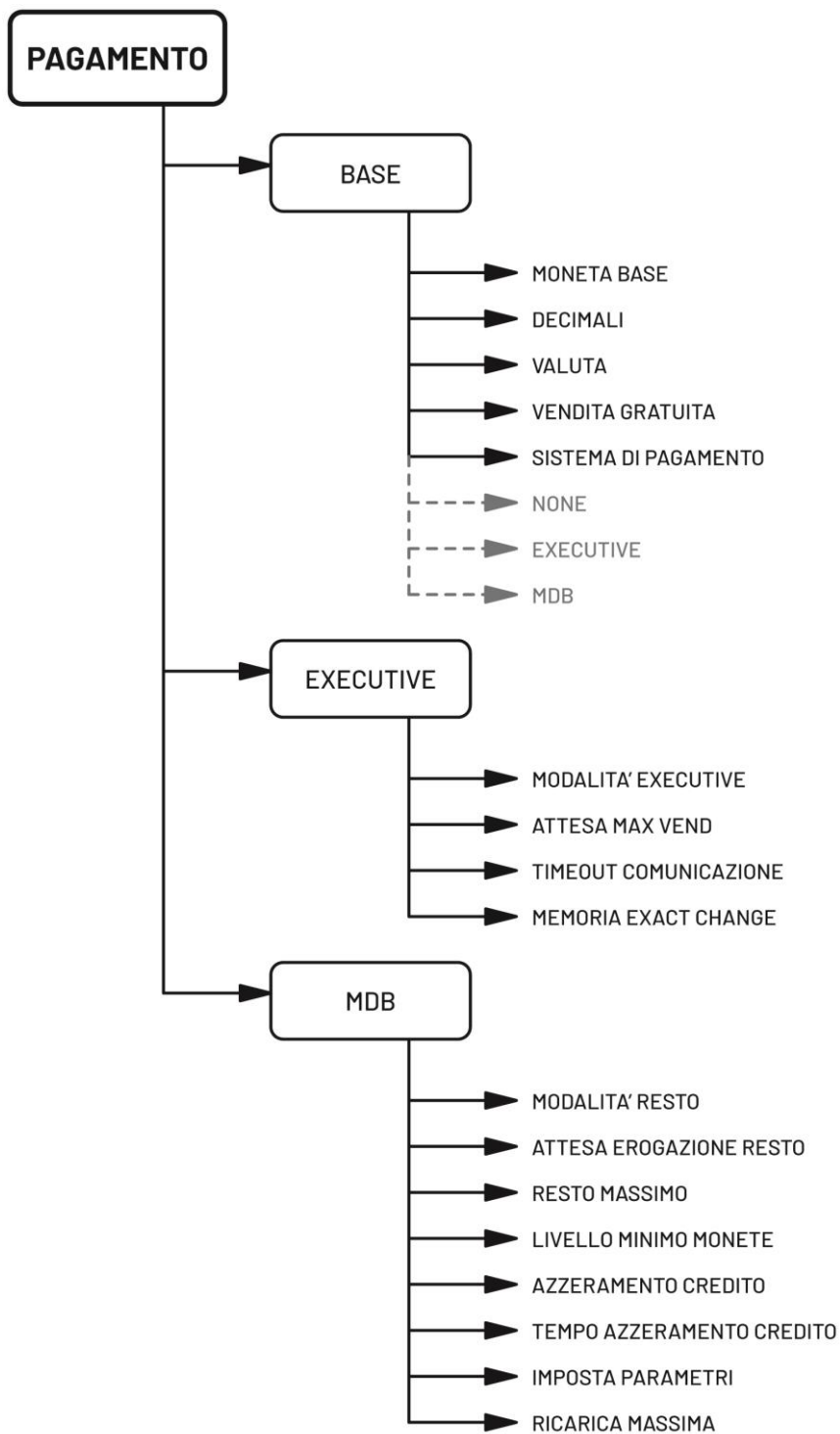

18. INFO

L'area INFO è totalmente volta fornire tutte le informazioni legate allo stato e all'utilizzo del distributore sia dal punto di vista funzionale che sotto quello gestionale.

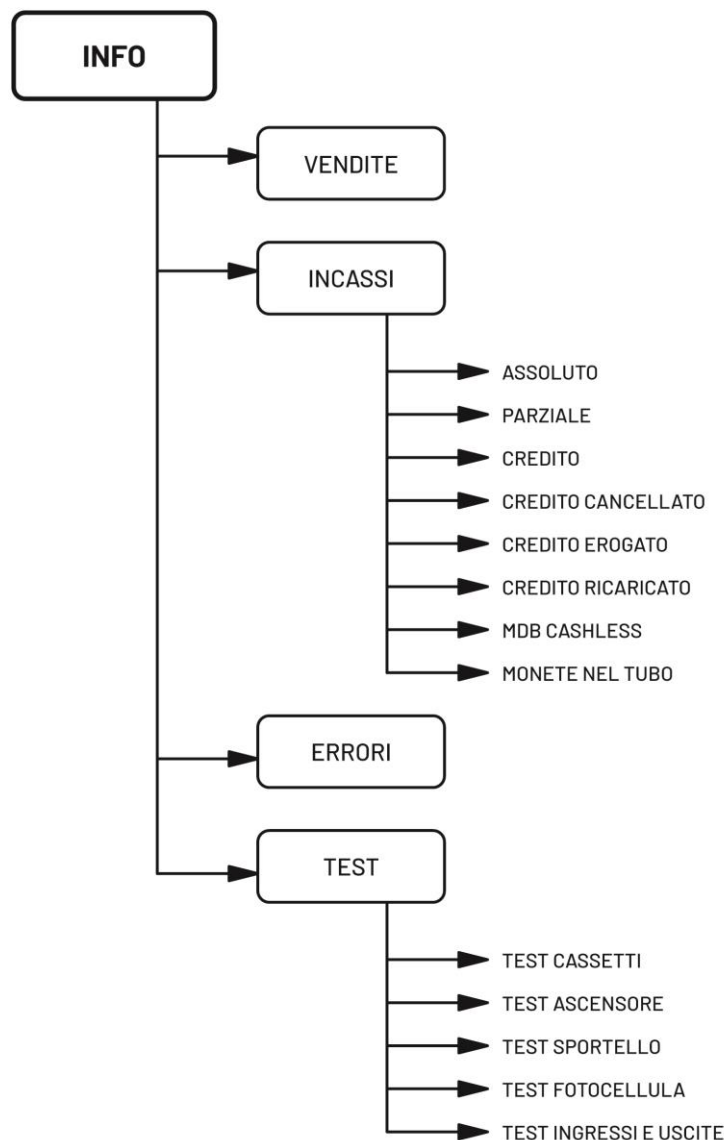

VENDITE. Vengono mostrate le vendite assolute e parziali per ogni spirale

INCASSI. Sono presenti le informazioni legate agli incassi e a tutto ciò che riguarda i movimenti del credito relativo al distributore

ERRORI. Tutte le anomalie che vengono rilevate nel quotidiano funzionamento del distributore vengono elencate e ad ogni voce viene riportato il numero di volte che si è ripetuta l'anomalia

TEST. Per una capillare verifica del buon funzionamento del distributore è presente una sezione dedicata ai test di tutte le funzioni presenti. Questa area è molto funzionale, pratica ed intuitiva e permette all'operatore di testare manualmente ogni parte o segnale dell'apparecchio.

DICHIARAZIONE DI CONFORMITA'



Il FABBRICANTE:

GPE

GPE s.r.l.

Via Toniolo, 19-21
61032 FANO - PU
ITALY

dichiara sotto la propria responsabilità che le macchine:

TIPO:

DISTRIBUTORI AUTOMATICI

MODELLI:

**GPE 25, GPE 30, GPE 50, GPE XL,
GPE FROZEN MASTER, GPE FROZEN MAXI**

sono conformi alle seguenti Direttive:

**2006/42/CE DIRETTIVA MACCHINE;
2014/30/CE COMPATIBILITA' ELETTROMAGNETICA;
2014/35/CE DIRETTIVA BASSA TENSIONE;**

con riferimento alle seguenti norme armonizzate:

**EN 12100-1;
EN 12100 - 2;
EN 60204-1**

Fano, 24 gennaio 2024

GPE s.r.l.
(Legale rappresentante)
Alessio Peroni